

1

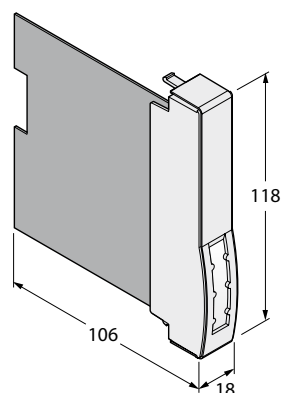

Wiring Diagram

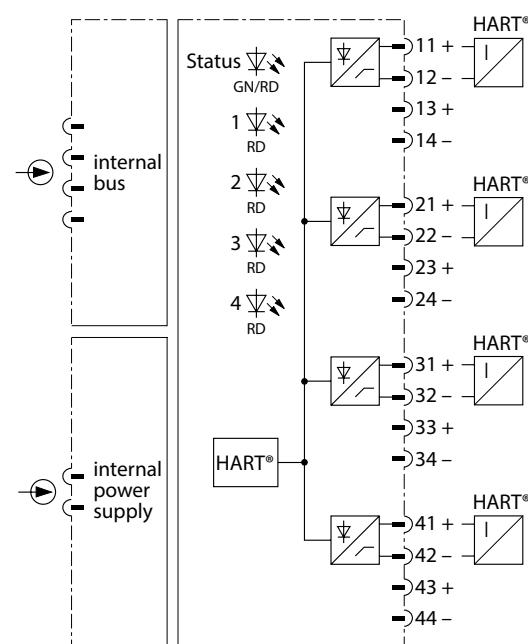

Technical Data

Type designation	AIH40-N
Ident-No.	6884219
Supply voltage	Via module-rack, central power supply
Power consumption	3.0 W
Galvanic isolation	To int. bus and supply circuit
Number of channels	4-channel
Input circuits	0/4...20 mA
Supply voltage	15.1 VDC at 21 mA
HART® impedance	> 240 Ω
Overload capability	> 21 mA
Low level control	< 3.6 mA
Short-circuit	> 5 V
Wire-break	< 2 mA (only in live zero mode)
Resolution	1 μA

Rel. measuring inaccuracy (including linearity, hysteresis and repeatability)	≤ 0.1 % of 20 mA at 25 °C
Abs. measuring inaccuracy (including linearity, hysteresis and repeatability)	≤ ±20 μA at 25 °C
Linearity deviation	≤ 0.1 % of 20 mA at 25 °C
Temperature drift	≤ 0.005 % of 20 mA /K
Max. measurement inaccuracy under EMC influence	Shielded signal cable: 0.1 % of 20 mA at 25 °C Unshielded signal cable: 1 % of 20 mA at 25 °C
Rise time/fall time	≤ 50 ms (10...90 %)
Connection mode	Module, plugged on rack
Protection class	IP20
Ambient temperature T _{amb}	-20...+60 °C
Relative humidity	≤ 93 % at 40 °C acc. to EN 60068-2-78
EMC	Acc. EN 61326-1 (2013) Acc. to Namur NE21 (2012)

DE Kurzbetriebsanleitung

Analoges Eingangsmodul AIH40-N

Weitere Unterlagen

Ergänzend zu diesem Dokument finden Sie im Internet unter www.turck.com folgende Unterlagen:

- Datenblatt
- Handbuch excom® – I/O für nicht eigensichere Stromkreise
- EU-Konformitätserklärung

Zu Ihrer Sicherheit

Bestimmungsgemäße Verwendung

Das Gerät ist ausschließlich zum Einsatz im industriellen Bereich bestimmt.

Das Gerät ist ein Betriebsmittel des I/O-Systems excom® für den Nicht-Ex-Bereich und darf nur innerhalb des excom®-Systems mit den Modulträgern MT...-N eingesetzt werden. Das 4-kanalige analoge Eingangsmodul AIH40-N dient zum Anschluss von passiven 2-Leiter-Messumformern. An das Modul können HART®-fähige Sensoren angeschlossen werden, die mit dem integrierten HART®-Controller kommunizieren.

Jede andere Verwendung gilt als nicht bestimmungsgemäß. Für daraus resultierende Schäden übernimmt Turck keine Haftung.

Allgemeine Sicherheitshinweise

- Nur fachlich geschultes Personal darf das Gerät montieren, installieren, betreiben, einstellen und instand halten.
- Das Gerät erfüllt ausschließlich die EMV-Anforderungen für den industriellen Bereich und ist nicht zum Einsatz in Wohngebieten geeignet.
- Nur Geräte miteinander kombinieren, die durch ihre technischen Daten für den gemeinsamen Einsatz geeignet sind.

Produktbeschreibung

Geräteübersicht

Siehe Abb. 1: Abmessungen

Funktionen und Betriebsarten

Das Modul digitalisiert den analogen Wert von 0...21 mA als Zahl zwischen 0 und 21000. Das entspricht einer Auflösung von 1 μA. Bis zu acht HART®-Variablen (maximal vier je Kanal) können über den zyklischen Nutzdatenverkehr des Feldbusses gelesen werden. Erweiterte Kommunikationsmöglichkeiten, wie z. B. die Diagnose und Parametrierung der HART®-Feldgeräte, bietet der azyklische Datenaustausch.

Montieren

Mehrere Geräte können unmittelbar nebeneinander montiert werden. Ein Wechsel der Module ist auch während des laufenden Betriebs möglich.

- Montageort gegen Wärmestrahlung, schnelle Temperaturschwankungen, Staub, Schmutz, Feuchtigkeit und andere Umwelteinflüsse schützen.
- Gerät in die dafür vorgesehene Position auf dem Modulträger stecken und deutlich spürbar einrasten lassen.

Anschließen

Durch Aufstecken auf den Modulträger ist das Gerät mit der internen Energieversorgung und Datenkommunikation des Modulträgers verbunden. Zum Anschluss der Feldgeräte können Klemmenblöcke in Schraubanschluss- oder Federzuganschluss-Technik verwendet werden.

- Feldgeräte gemäß „Wiring Diagram“ anschließen.

In Betrieb nehmen

Durch Aufschalten der Versorgungsspannung am Modulträger ist das aufgesteckte Gerät sofort eingeschaltet. Bei der Inbetriebnahme muss das Verhalten der Ein- und Ausgänge einmalig über den Feldbus-Master parametrieren und der Modulsteckplatz konfiguriert werden.

Betreiben

Das Gerät kann während des laufenden Betriebs auf den Modulträger MT...-N gesteckt oder gezogen werden.

LED-Anzeigen

LED	Anzeige	Bedeutung
Status	aus	keine Spannungsversorgung
	blinkt rot	Modul nicht für aktuellen Steckplatz konfiguriert
	grün	Energieversorgung und Kommunikation fehlerfrei
	blinkt grün (langsam: 0,5 Hz)	Modul im Fail-Safe-Modus
	blinkt grün (1,0 Hz asym.)	Modul noch nicht vom Gateway konfiguriert, wartet auf Konfigurationsdaten
Kanal 1 ... 4	aus	kein Kanalfehler
	rot	Kanalfehler (Drahtbruch, Kurzschluss): Kanal Diagnose

Einstellen

Mithilfe der Konfigurationsdatei kann der Anwender folgende Parameter einstellen:

- Kurzschlussüberwachung
- Drahtbruchüberwachung
- Ersatzwertstrategie
- HART®-Status/Messbereich
- HART®-Variable
- Kanal der HART®-Variable
- Sekundärvariable aktivieren oder deaktivieren
- Filter zur Mittelwertbildung

Reparieren

Das Gerät ist nicht zur Reparatur durch den Benutzer vorgesehen. Sollte das Gerät defekt sein, nehmen Sie es außer Betrieb. Bei Rücksendung an Turck beachten Sie unsere Rücknahmebedingungen.

Entsorgen

Das Gerät muss fachgerecht entsorgt werden und gehört nicht in den normalen Hausmüll.

EN Quick-Start Guide

AIH40-N Analog Input Module

Other documents

In addition to this document, the following material can be found on the Internet at www.turck.com:

- Data sheet
- excom® manual – I/O for non-intrinsically safe circuits
- EU declaration of conformity

For Your Safety

Intended use

The device is designed only for use in industrial areas. The device is a piece of equipment for the excom® I/O system for non-Ex areas and may only be operated within excom® systems in conjunction with MT...-N module racks. The AIH40-N 4-channel analog input module is used for connecting passive 2-wire transducers. HART®-enabled sensors which communicate with the integrated HART® controller can be connected to the module.

Any other use is not in accordance with the intended use. Turck accepts no liability for any resulting damage.

General safety notes

- The device must only be mounted, installed, operated, configured and set up by trained and qualified personnel.
- The device complies exclusively with the EMC requirements for industrial applications and is not suitable for use in residential areas.
- Only combine devices if their technical data renders them suitable to be used in a combined manner.

Product Description

Device overview

See Fig. 1: Dimensions

Functions and operating modes

The module digitizes the 0...21 mA analog value as a value between 0 and 21000. This corresponds to 1 μA per digit. Up to 8 HART® variables (maximum 4 per channel) can be read via the cyclical user data traffic of the fieldbus. The acyclical data exchange offers enhanced communication options such as the diagnostics and parameter setting of HART® field devices.

Mounting

Multiple devices can be mounted directly next to each other. The modules can also be exchanged during operation.

- Protect the mounting location from radiated heat, sudden temperature fluctuations, dust, dirt, humidity and other ambient influences.
- Fit the device at the position intended for it on the module rack and snap it fully into position.

Connection

When plugged into the module rack, the device is connected to the module rack's internal power supply and data communication. Screw connection or spring-type terminal blocks can be used to connect the field devices.

- Connect the field devices in accordance with the "Wiring Diagram".

Commissioning

Connecting the power supply to the module rack switches on the inserted device instantly. As part of the commissioning process, the input and output behaviors must be parameterized once via the fieldbus master, and the module slot must be configured.

Operation

During operation, the device can be inserted into or removed from the MT...-N module rack.

LEDs

LED	State	Meaning
Status	Off	Power off
	Red flashing	Module not configured for current slot
	Green	Power supply and communication fault free
	Green flashing (slow: 0.5 Hz)	Module in FailSafe mode
	Green flashing (1.0 Hz asym.)	Module not yet configured by the gateway, awaiting configuration data
Channel 1 ... 4	Off	No channel error
	Red	Channel error (wire break, short circuit): channel diagnostics

Setting

Using the configuration file, the user can set the following parameters:

- Short-circuit monitoring
- Wire-break monitoring
- Substitute value strategy
- HART® status/measuring range
- HART® variable
- Channel of the HART® variable
- Activate or deactivate secondary variable
- Filter for mean value generation

Repair

The device must not be repaired by the user. Take defective devices out of operation. Observe our return acceptance conditions when returning the device to Turck.

Disposal

The device must be disposed of correctly and must not be included in normal household garbage.